



S & A S.r.l.

Via Cappuccini, 58 - 21013 - Gallarate (VA)

Tel. 0331 262899 - Fax 0331 772606

Capitale Sociale € 100.000,00 i.v.

R.E.A. della C.C.I.A.A. Varese N.214291

P.IVA 01887850129

GALLARATE - LEGNANO - MILANO - COLOGNO MONZESE - BERGAMO - BRESCIA - BOLOGNA - FIRENZE - ASTI

TORNELLO A TRIPODE TT010

Manuale di installazione



Siamo lieti che abbiate scelto il tornello a tripode TT010 per le vostre esigenze di controllo accessi. Questo elegante e robusto dispositivo, realizzato in acciaio INOX SUS304 con dettagli in vetro temperato, è progettato per garantire sicurezza e durata sia in ambienti interni che esterni. Per un'installazione all'esterno, suggeriamo di posizionarlo sotto una tettoia per una protezione ottimale.

Il TT010 è compatibile con qualsiasi sistema di controllo accessi che utilizzi contatti puliti per la gestione delle richieste di ingresso e uscita. Sulla parte superiore del tornello, troverete due alloggiamenti dedicati per l'integrazione di lettori RFID di ingresso e uscita, pronti per essere connessi al vostro sistema di controllo accessi. Si prega di notare che i lettori RFID e il sistema di controllo accessi non sono inclusi nella fornitura del tornello.

Per offrirvi la massima flessibilità, il controller del TT010 è programmabile, consentendovi di personalizzare varie funzioni in base alle vostre specifiche necessità. Maggiori dettagli sulle opzioni di configurazione sono disponibili nelle pagine seguenti di questo manuale.

Requisiti di installazione

- Si raccomanda di installare il tornello TT010 su una superficie orizzontale che abbia una soletta in cemento o materiale solido di almeno 7cm.
- Non utilizzare questo tornello in ambienti corrosivi.
- Interrare i cavi affinché non creino ostacoli al normale flusso di persone.
- Assicurarsi che il tornello sia collegato a terra.
- Non dimenticare parti mobili all'interno del meccanismo come viti, rondelle ecc...

Qui di seguito una linea guida per il posizionamento dei tornelli. Lasciare sempre 10cm con la parete per poter aprire agevolmente il coperchio superiore. La distanza minima della corsia è 55cm, quella tipica 60cm.



- Preparare l'eventuale fondazione e predisporre il passaggio cavi.
- Allineare il tornello e fissarlo a terra utilizzando dei tasselli ad espansione in acciaio, o equivalenti, di diametro 14mm.
- Collegare l'alimentazione a 220V e la messa a terra.

Dimensioni, fissaggio a terra e passaggio cavi

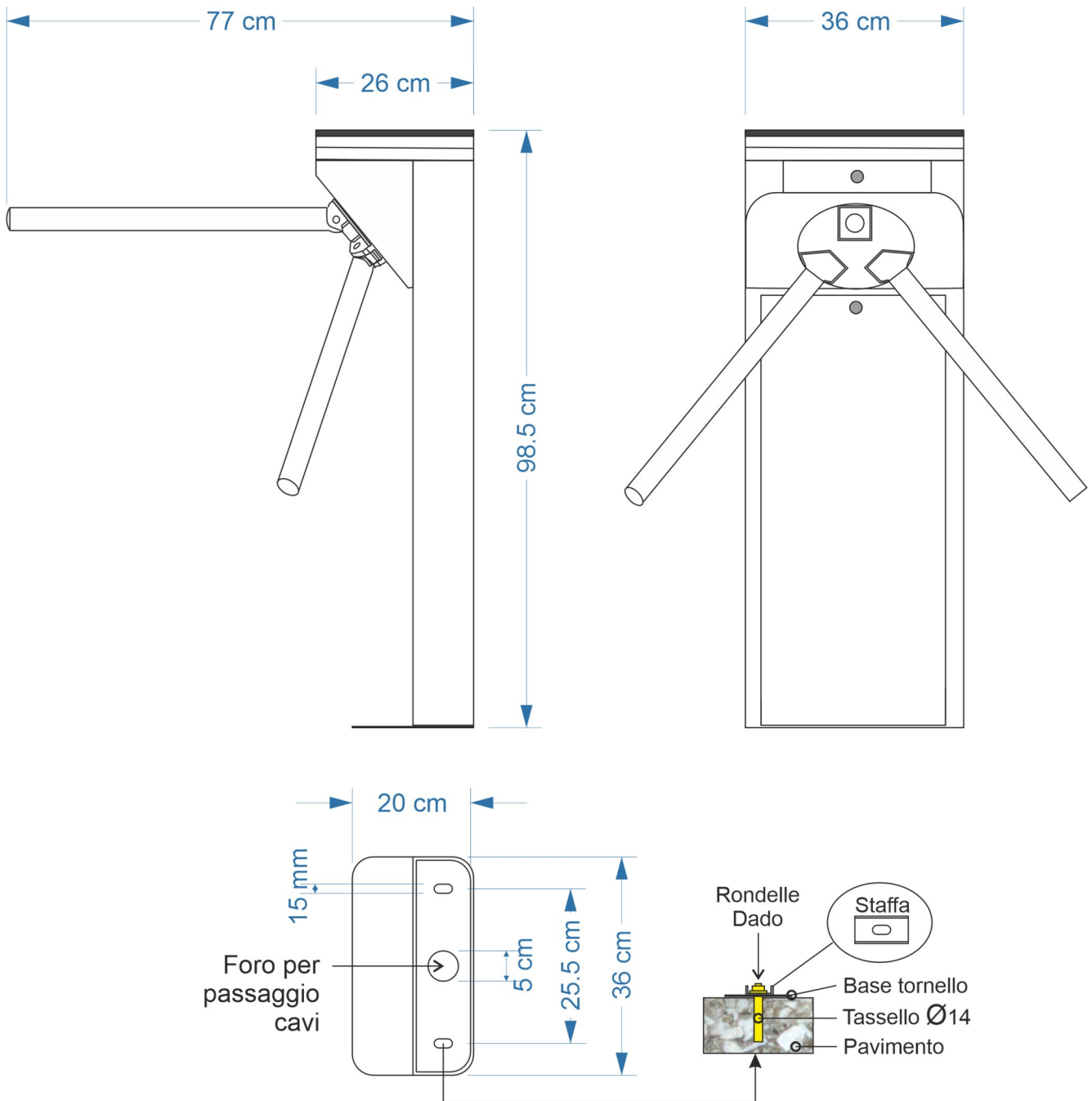

Assemblaggio dei bracci

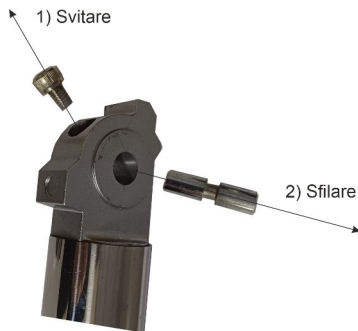

Per ragioni di ergonomia nel trasporto, solo un braccio è montato, mentre gli altri due dovranno essere fissati al meccanismo rotante.

Per fare ciò, svitare la vite di fissaggio e sfilare il perno. Non utilizzare martelli in ferro per sfilare il perno, se necessario usare un martello di gomma.

Montare i due bracci sul rotore in maniera analoga a quello già fissato, infilando quindi il perno in posizione e bloccandolo con la vite di fissaggio.

Fissaggio dei lettori RFID

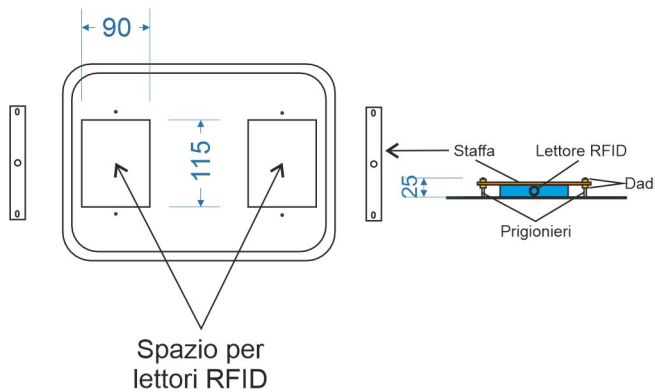

Il tornello TT010 può alloggiare lettori RFID di qualsiasi produttore, da collegare a sua volta sul proprio controller per la gestione degli accessi.

In dotazione al tornello ci sono due staffe per il fissaggio dei lettori utilizzando i prigionieri saldati sulla lamiera e i dadi forniti in dotazione. Le staffe sono in materiale plastico, così da non interferire con i lettori RFID.

Lo spazio per i lettori è di 90x115mm con altezza massima di 20mm.

Fissaggio del controller

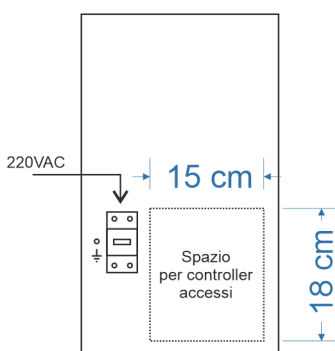

All'interno del piede del tornello può essere alloggiato un controller per la gestione degli accessi. Date le dimensioni compatte del tornello, lo spazio massimo disponibile è 150x180mm, se il controller utilizzato ha dimensioni maggiori, dovrà essere utilizzato esternamente.

Non utilizzare alcuna tensione interna del tornello per alimentare il controller degli accessi, questo deve essere alimentato separatamente.

Conessioni

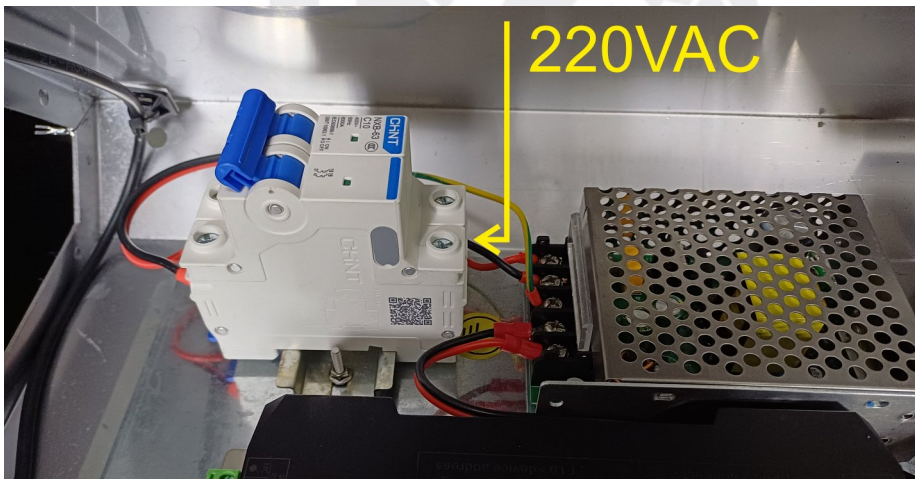

Il tornello richiede una linea di alimentazione a 220VAC con un cavo 3x1,50mm², e per il controllo è sufficiente un cavo 4x0,22mm².

La linea di alimentazione a 220VAC va collegata sopra al magnetotermico, come illustrato nella figura qui di fianco.

Il diagramma seguente mostra come collegare un tornello a un sistema di controllo accessi

e, eventualmente, ad una console per comandi manuali e a un comando di emergenza, come quello che potrebbe scaturire da un sistema antincendio.

Il controller degli accessi può essere inserito direttamente nel tornello, se di dimensioni compatibili, o in un armadio esterno. La disposizione dei cavi dipende dalla posizione del controller e dal tipo di sistema di controllo accessi utilizzato.

La motehr board del tornello ha due ingressi per controllare l'apertura in entrambe le direzioni tramite un contatto pulito. Dispone anche di un ingresso di emergenza per cambiare modalità in caso di allarme,

come specificato dal parametro **F13**. Se i segnali di controllo rimangono attivi, si attiva la modalità di passaggio libero, secondo la programmazione del parametro **F07**.

Una eventuale consolle di comando manuale può essere realizzata sfruttando gli stessi ingressi di pilotaggio.

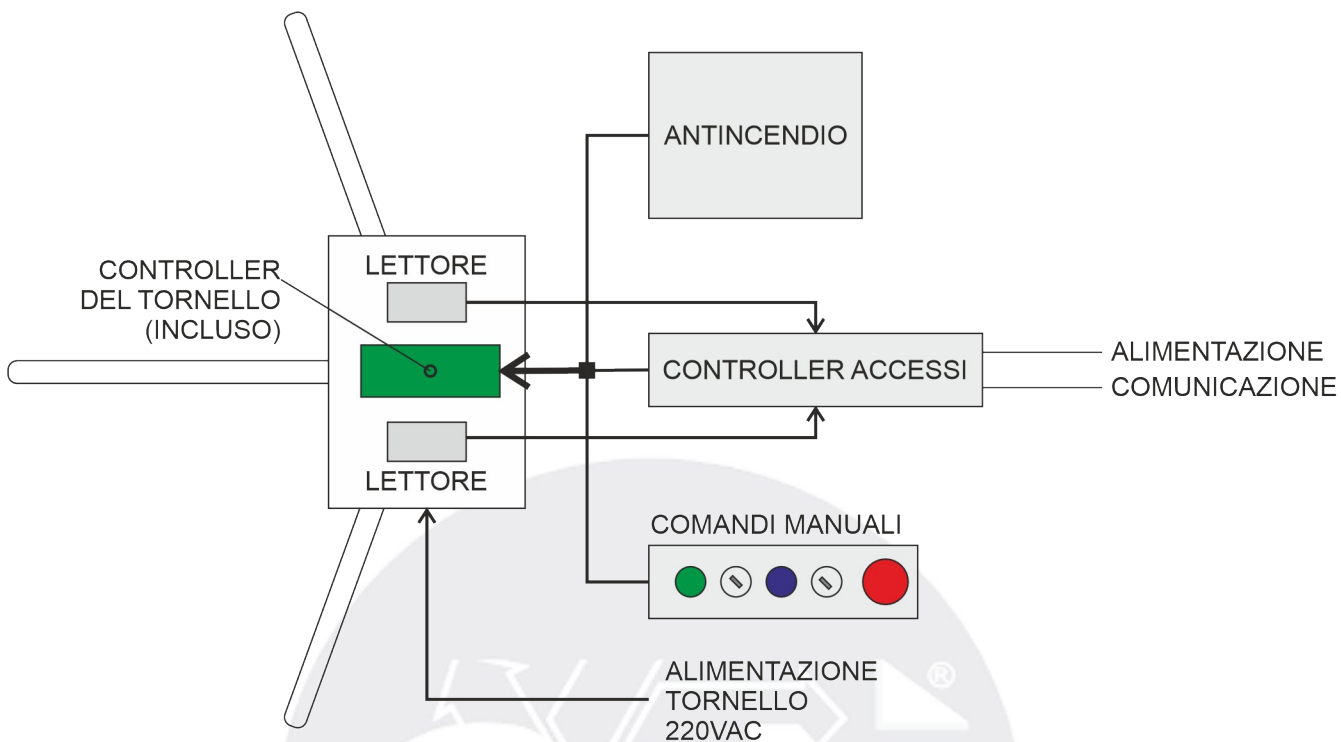

Mother board

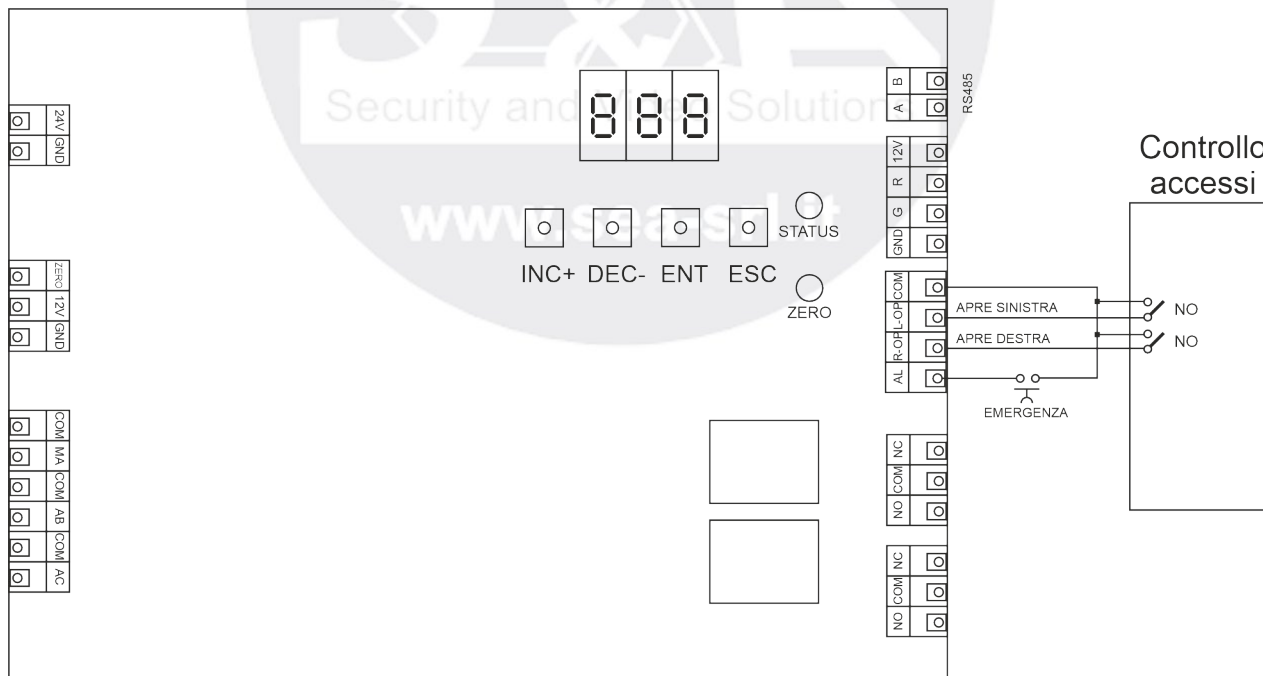

Programmazione

La mother board del tornello ha un display e 4 pulsanti per modificare alcuni parametri rispetto al default.

- Per entrare in programmazione, premere il pulsante **ENT**.
- Una volta in programmazione i tasti **INC+** e **DEC-** permetteranno di selezionare la voce di menù desiderata.
- Premere ancora **ENT** per modificare il parametro selezionato.
- Utilizzare **INC+** e **DEC-** per selezionare il valore desiderato
- Premere **ENT** per salvare la modifica
- Il tasto **ESC** permette di annullare e di uscire dalla programmazione senza salvare.

Dopo aver alimentato il tornello, il display della motherboard visualizzerà .

In modalità **RUN**, i pulsanti **INC+** e **DEC-** possono essere utilizzati per testare rapidamente il funzionamento del tornello. La pressione di **INC+** sbloccherà il passaggio verso sinistra, **DEC-** verso destra.

 **F01 Imposta il tempo di passaggio.**

Dopo lo sblocco, il tornello tornerà a bloccarsi se non avverrà nessun passaggio entro il tempo impostato.

 **F02 Modo di passaggio**

- 0 = Libero a sinistra, richiesto consenso a destra.
- 1 = Richiesto consenso a sinistra, libero a destra.
- 2 = Libero in entrambe le direzioni.
- 3 = Richiesto consenso in entrambe le direzioni (Default)

 **F03 Modo di funzionamento.**

Deve essere sempre impostato a 1 (Default)

 **F04 Accodamento.**

Per decidere se accettare il consenso del controllo accessi anche se la persona che sta effettuando il transito non l'ha ancora completato.

00 = Proibito. Il tornello si aprirà solo se il passaggio della carta avviene quando la persona che precede ha completato il passaggio. (Default)

01 = Il tornello permetterà il passaggio del numero di persone che hanno passato la carta quando chi precede non ha ancora completato il transito.

 **F05 Stress test.**

Effettua cicli ripetuti di sblocco per testare la stabilità del sistema in caso di necessità. Premere ESC per uscire dalla funzione test.

 **F06 Impostazione del segnale di zero.**

Lasciare impostato a 0 (Default)

F07 Mantieni sbloccato.

Quando il segnale di sblocco rimane continuamente attivo, e quindi il relativo ingresso rimane chiuso, il tornello entrerà nello stato di passaggio libero fino a quando l'ingresso di pilotaggio tornerà ad aprirsi. Questo parametro imposta il tempo oltre il quale il tornello entrerà in stato di passaggio libero. Ad esempio il default è 6 secondi, questo significa che il tornello entrerà nel modo passaggio libero dopo che l'ingresso di pilotaggio rimarrà chiuso per oltre 6 secondi.

F08 Ritardo di apertura.

Funziona solo quando il parametro F04 è stato impostato a 01, quindi quando verrà permesso di passare la carta anche se la persona che precede non ha completato il transito.

F09 Ripristina i valori di default.

F10 Imposta l'indirizzo RS485.

Solo quando viene utilizzato l'interfacciamento RS485. Il valore di default è 0.

F11 Tempo sensore di zero.

Il valore corretto è stato impostato come default, non modificare.

F12 Modalità di upload.

Lasciare questo parametro al valore 0 di default

F13 Modalità di lavoro su allarme

Quando il tornello riceve la segnalazione di allarme il braccio cade, indipendentemente dalla programmazione di questo parametro che può valere 00 o 01.

F14 Modalità dell'indicatore luminoso

Lasciare al valore di default 0. 0 = due indicatori distinti, 1 = un solo indicatore centrale.

Schema interno

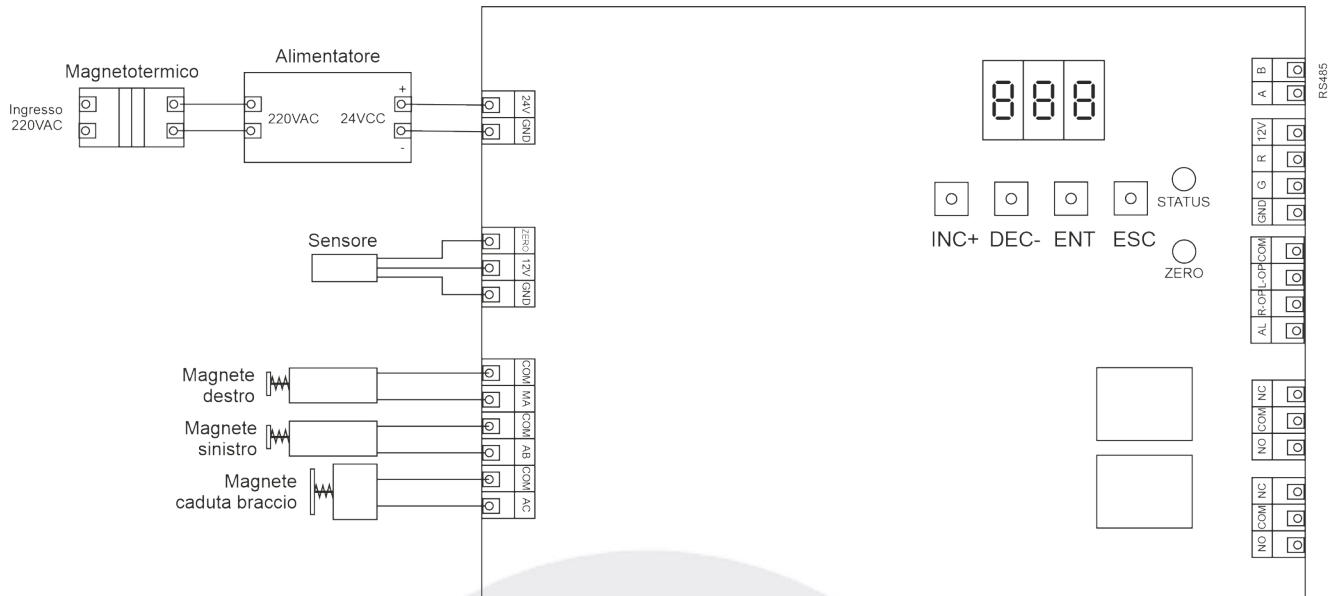

Caratteristiche tecniche

Alimentazione	220V ±10% 50Hz
Consumo	30~60W
Ambiente di lavoro	Interno, esterno
Spessore lamiera	1,2mm ±0,1mm
Materiale	Acciaio INOX SUS304
Protezione	IP54
MTBF	8 milioni di cicli
Temperatura di lavoro	-25°C ~ 70°C
Umidità di lavoro	20% ~ 95% non condensante
Flusso massimo	20 ~ 30 persone per minuto
Peso	29Kg

www.sea-srl.it

